



DREH- & SCHIEBETÜREN | GLASANLAGEN

LÖSUNGEN AUS GLAS

Ein Unternehmen der Arbonia Doors

FASZINIEREND, VIELSEITIG, FUNKTIONAL. ARBONIA GLASSYSTEME

HELLIGKEIT UND TRANSPARENZ – PERFEKT IN FORM UND FUNKTION. ARBONIA ENTWICKELT GLASTÜREN IN ALLEN FACETTEN AUS DEM WERKSTOFF GLAS – SEIT ÜBER 30 JAHREN.

Glas ist zeitlos modern. Glastüren öffnen Räume für natürliches Licht, sind transparente, leichte Raumteiler und ermöglichen besondere Blickachsen im Wohn- und Arbeitsumfeld. Vielfältige Oberflächen von glasklar bis satiniert, sowie modernste Beschlagsysteme und Profile runden die besondere Ästhetik dieser Türen ab. Als Glasspezialist bieten wir neben vielfältigen Produktserien auch maßgeschneiderte Sonderlösungen, die vom klassischen Wohnambiente bis zum industriellen Büroloft allen Raumanforderungen gerecht werden.

ARBONIA Glassysteme stehen für das perfekte Zusammenspiel von Tür und Beschlag in Verbindung mit technischen Innovationen wie intelligenten Schließsystemen und Hightech-Profillösungen. Seit 1989 entwickeln wir mit viel Know-how und Sachverstand innovative Glassysteme in höchster Qualität, von der klassischen Glastür bis zur Funktionstür aus Glas. Aus besten Rohstoffen und Materialien entstehen Tür- und Beschlagsysteme, die perfekt aufeinander abgestimmt sind und technische wie gestalterische Ansprüche gleichermaßen erfüllen. Mit Schweizer Präzision produzieren wir überwiegend in Deutschland. Das Glas unserer Türsysteme ist zu 100 Prozent recycelbar.

ARBONIA Glassysteme: Leichtigkeit und Funktionalität für den persönlichen, zeitlos modernen Stil in jedem Interieur.

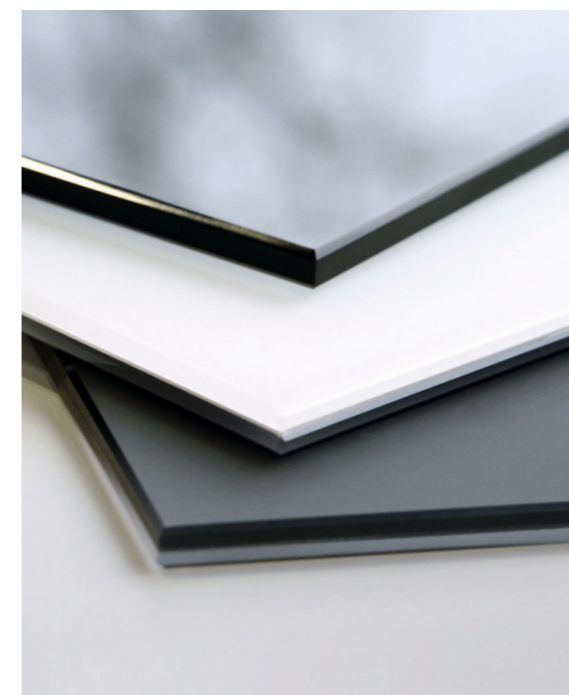

INHALT

GLASARTEN	S. 4 – 5
BEIDSEITIG MATTIERT & HOCHGLANZ OBERFLÄCHEN	S. 6
HOCHGLANZ & MATT	S. 7
SPEKTAKULÄRES WEISS	S. 8 – 9
LASERTECHNIK	S. 10 – 11
PLANE0 X	S. 12 – 13
PLANE0 X LOFT	S. 14 – 15
PLANE0 X AIR	S. 16 – 17
PLANE0 X AIR SILENT	S. 18 – 19
PLANE0 X SMART2LOCK	S. 20 – 21
PURISTO S	S. 22 – 25
PRODUKTÜBERSICHT	S. 26 – 27
TÜREN	
SPIEL MIT MATTIERUNG	S. 28 - 29
ZEITLOS SCHÖN	S. 30 – 31
FÜR QUERDENKER	S. 32 – 33
MODERNES LOFTDESIGN	S. 34 – 35
SICHERE ÄSTHETIK	S. 36 – 37
GRAUNUANCEN	S. 38 – 39
GANZGLASANLAGEN	S. 40 – 41
SCHWINGENDE ELEGANZ	S. 42 – 43
TRANSPARENZ TRIFFT AUF PRIVATSPHÄRE	S. 44 – 45
FARB- UND OBERFLÄCHENVIELFALT	S. 46 – 47
INDIVIDUALITÄT	S. 48 – 49
FUNKTIONALITÄT	S. 50 – 51
PRODUKTÜBERSICHT/INFORMATIONEN	
BESCHLÄGE FÜR DREHTÜREN	S. 52 - 53
BESCHLÄGE FÜR SCHIEBETÜREN	S. 54 - 55
ÜBERSICHT GLASTÜREN	S. 56 - 57

GLASARTEN

ESG | SECURIT KLARGLAS



ESG | SECURIT MATT EINSEITIG MATTIERTES GLAS

Bei der SECURIT MATT-Variante ist die Tür rückseitig vollflächig mattiert und schirmt Blicke ab.



ESG = EINSCHIEBENSICHERHEITSGLAS



PLANICLEAR

Speziell wärmebehandeltes Glas mit erhöhter Stoß- und Schlagfestigkeit. Im Falle eines Bruchs entstehen kleine, stumpfe Scherben.

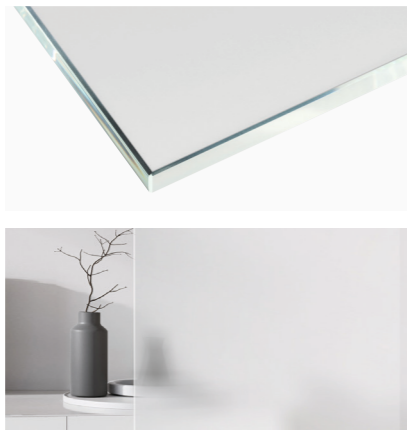

DIAMANT

Unser Weißglas DIAMANT besteht mit unvergleichbarer Brillanz. Vor einer weißen Wand tritt das Weißglas optisch nahezu zurück und greift so den Trend minimalistischer Architektur auf.



PARSOL GRAU

Die neue Glasart PARSOL GRAU erinnert uns an die unzähligen sanften Grauschattierungen bei Mondlicht.

VSG | STADIP MIT KLARER FOLIE

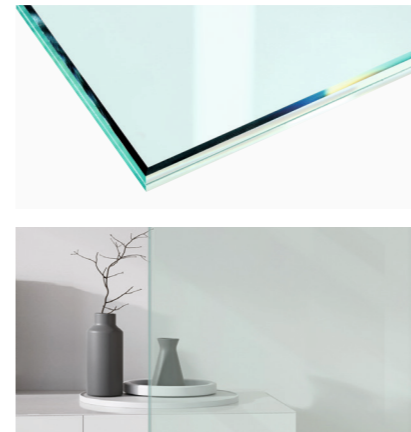

VSG | STADIP MATT MIT MATTER FOLIE

Diese VSG Variante wird mit einer innenliegenden matten Folie hergestellt.

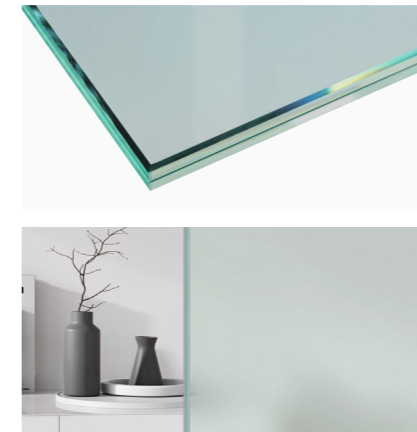

VSG = VERBUNDSICHERHEITSGLAS

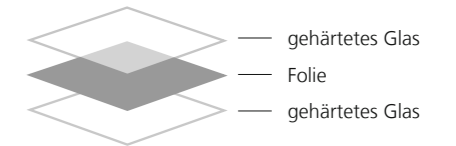

PLANICLEAR

Verbund-Sicherheits-Glas entsteht durch Verbindung zweier thermisch behandelter Gläser mittels reißfester Folie. Bei einem Bruch haften die Scherben an dieser Zwischenschicht.



DIAMANT

Ästhetisch hat VSG Diamant einiges zu bieten. Tageslicht kann ungetrübt in die Innenräume fließen und Farben, insbesondere Weißtöne, kommen unverfälscht zur Geltung.



PARSOL GRAU

Parsol grau in Kombination mit der matten Folie wirkt besonders edel.

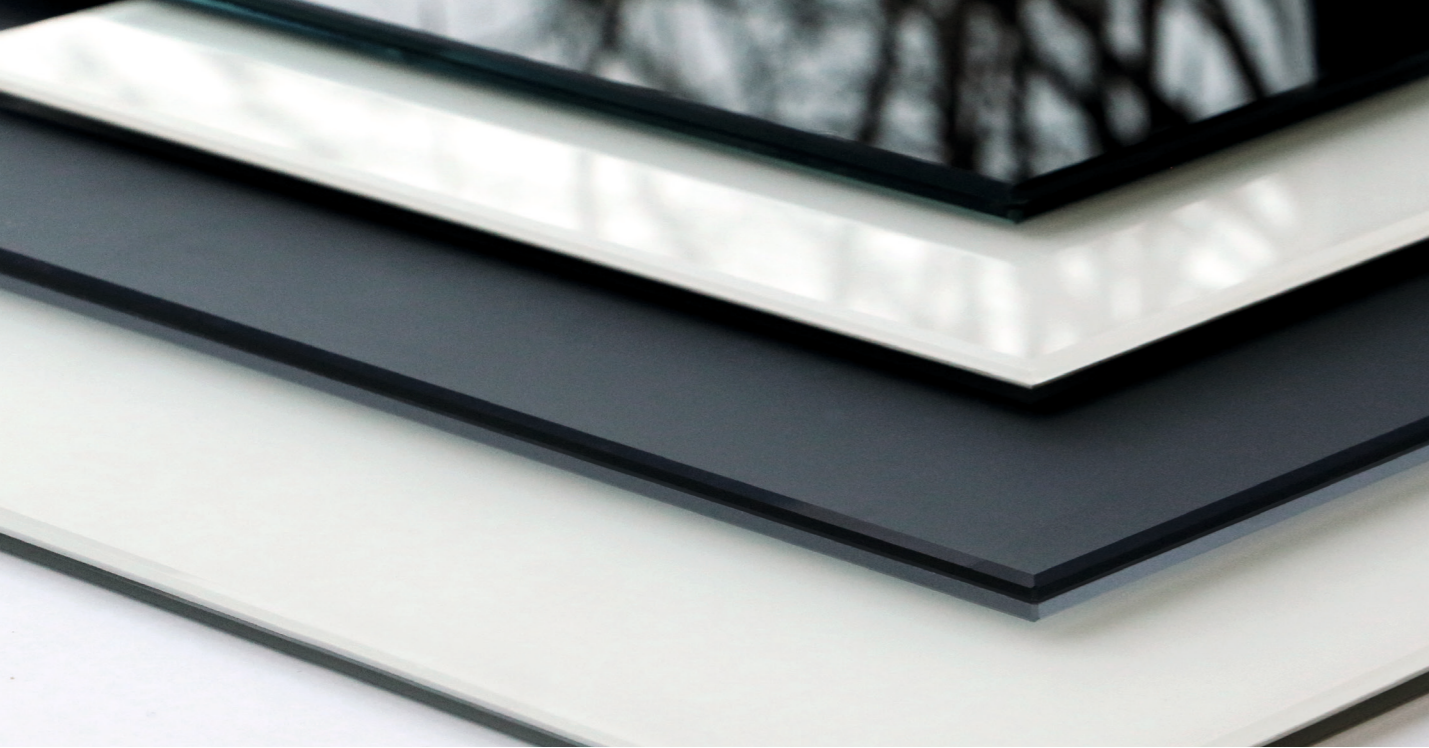

STADIP ICE GREY & ICE DIAMANT

MATTIERTE OBERFLÄCHE BEIDSEITIG – LICHT(UN)DURCHLÄSSIG FOLIE INNEN

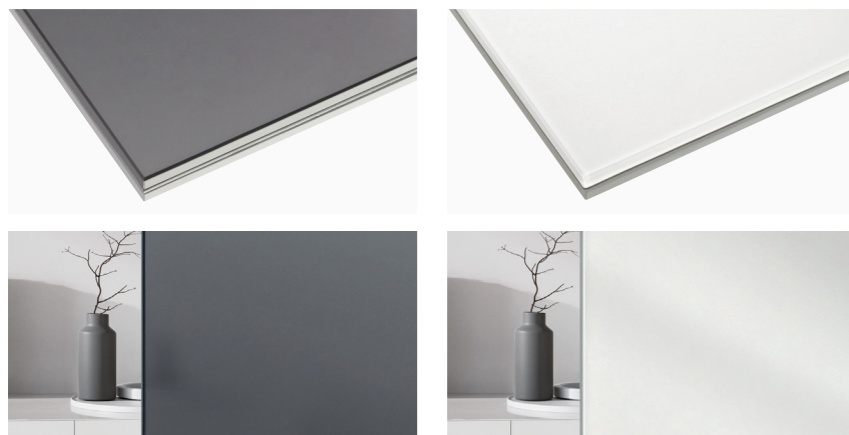

Glastüren ICE GREY und ICE DIAMANT sind aus hochwertigem VSG-Glas gefertigt und wirken durch beidseitige Mattierung besonders edel.

ICE GREY verdankt den Grauton einer farbigen, innenliegenden Folie und ist lichtdurchlässig. ICE DIAMANT ist durch eine weiße, innenliegende Folie lichtdurchlässig.

STADIP ABSOLUT BLACK & POLAR WHITE

HOCHGLANZ OBERFLÄCHE BEIDSEITIG – BLICKDICHTE FOLIE INNEN

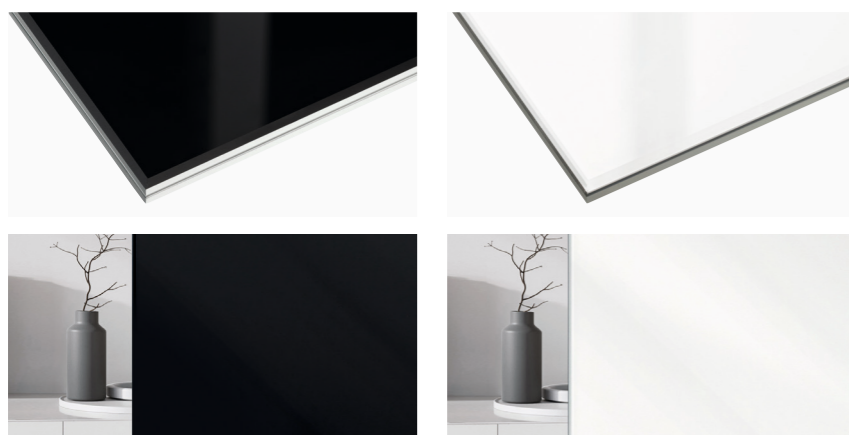

ABSOLUT BLACK und POLAR WHITE sind hochglänzende Glastüren mit einer innenliegenden, lichtundurchlässigen farbigen Folie.

HOCHGLANZ & MATT

SECURIT SATINOVO ICE DIAMANT

RUNDUM MATTIERTE OBERFLÄCHE INKL. MATTIERTEN KANTEN



Gefertigt wird SECURIT SATINOVO ICE DIAMANT mit seinen beidseitig matten Glasflächen, konsequent mit matt geschliffenen Kanten. Dadurch entsteht ein komplett neues Erscheinungsbild einer Glastüre. Besonders effektiv wirkt die matt geschliffene Kante bei Lichteinfall. Das Licht fängt sich an der Glaskante und lässt diese erleuchten.

Herkömmlich produzierte Glastüren sind oft nur einseitig matten und haben eine polierte und daher glänzende Kante.



SATINOVO ICE DIAMANT
geschliffene, matte Glaskante

Zum Vergleich: herkömmlich produzierte
Glastür mit polierter, glänzender Glaskante

SPEKTAKULÄRES WEISS

DIAMANT



GLAS MUSS NICHT GRÜN SEIN

In der Regel wird für Glastüren Kalk-Natronsilikat-Glas verwendet. Es weist einen deutlichen Grünstich auf. Ursächlich hierfür ist das für die Glasschmelze verwendete Eisenoxid. Je nach Lichtverhältnissen ist der Grünstich des Materials mehr oder weniger zu sehen. Je heller, weißer und klarer die Interieurgestaltung gehalten wird, desto störender macht sich diese Verfärbung bemerkbar. Schon vor einer schlichten, weißen Wand ist der Unterschied frappierend. Gerade in der zeitgenössischen Architektur wird jedoch Reinheit und Hochwertigkeit der Materialien geschätzt.

DER DIAMANT UNTERSCHIED

Mit DIAMANT kann Tageslicht ungetrübt in die Innenräume fließen und Farben, insbesondere Weißtöne, kommen unverfälscht und klar zur Geltung. Weißglas ist nachgewiesenermaßen lichtdurchlässiger als die grüne Basisvariante. Bei einer sechs Millimeter starken Glastür ist die Lichtdurchlässigkeit um ca. drei Prozent verbessert. Auf großen Flächen wirkt sich der Lichtgewinn noch deutlicher aus. Das durchscheinende Licht ist zudem rein und farbneutral. Entscheidet man sich für Glas anstelle von Holztüren im Interieur, so gehört Lichtgewinn zu den vorrangigsten Gründen.



Einfaches Floatglas weist einen deutlichen Grünstich auf, welcher die Lichtwirkung verändert und zudem als deutliche Verfärbung in der Glasfläche wahrnehmbar ist. DIAMANT bleibt farbneutral.

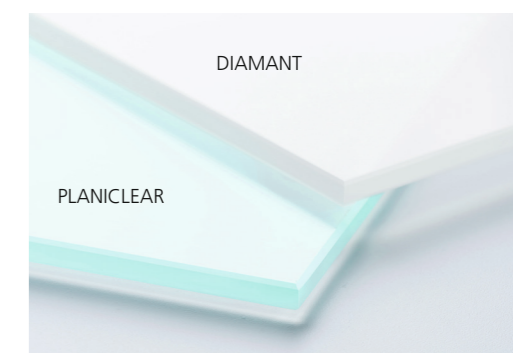

LICHT IN SEINER STÄRKSTEN FORM

Der Laser setzt mikroskopisch kleine Pixel aneinander, so dass foto-realistische Ergebnisse möglich sind. Seitlich einfallendes Licht in Verbindung mit vertieften Gravuren, lassen die Dekore förmlich leuchten und verändern die Lichtreflektion.

Lasertechnik lässt sich hervorragend in der klaren SECURIT und STADIP Variante umsetzen. Sollte mehr Blickabschirmung gewünscht sein, ist diese auch in der matten Variante realisierbar.

LASERTECHNIK



LASERTECHNIK auf ESG



LASERTECHNIK auf VSG

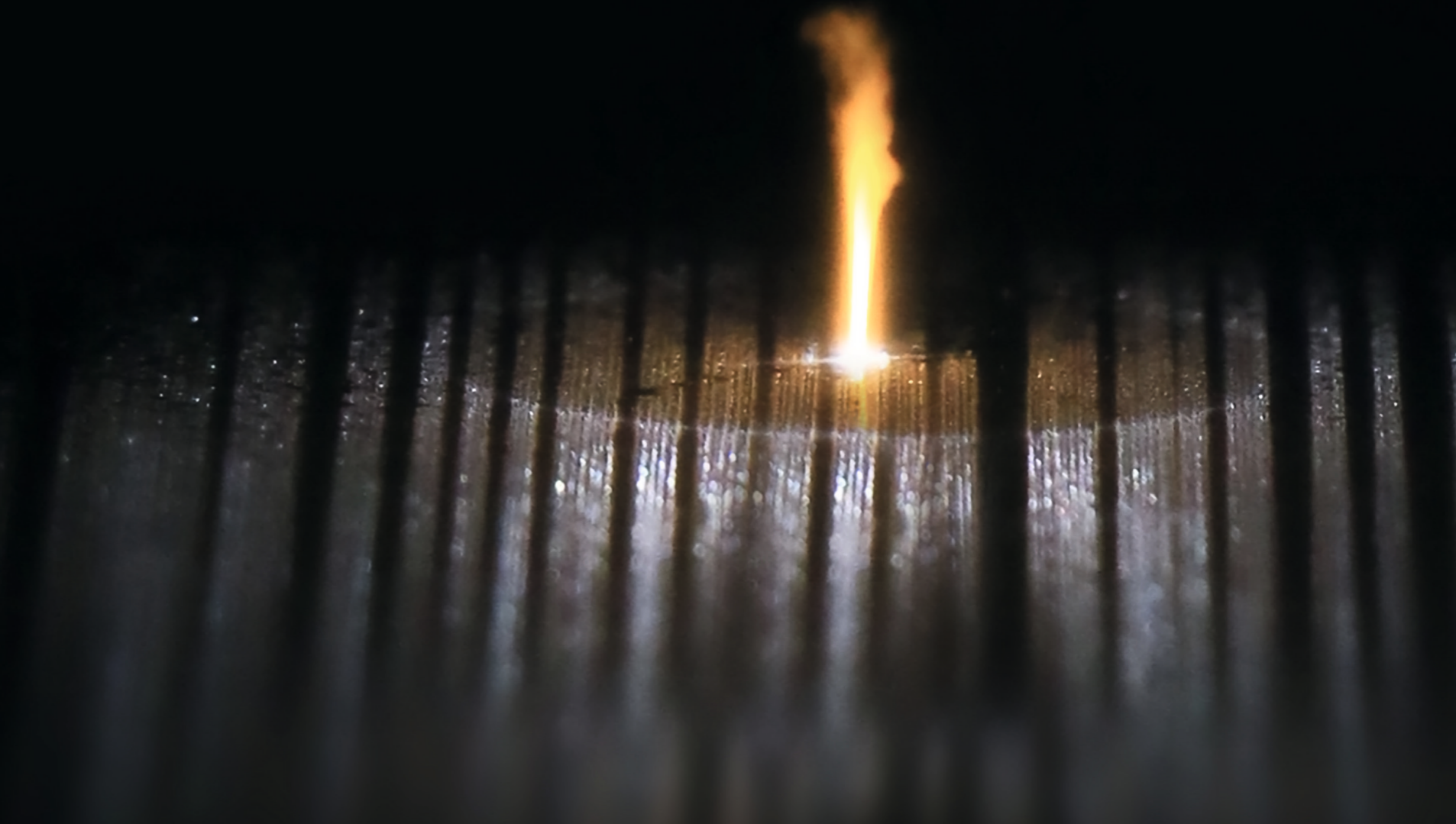

SCHIEBEND LEICHT: MEHR RAUM, MEHR ELEGANZ.

Eine Schiebetüre aus Glas stellt eine elegante und filigrane Alternative zu Türen aus Holz dar. Mit einer Glasschiebetüre kann ein Raum geschlossen werden und trotzdem bleibt ein offenes Raumgefühl, wodurch der Wohnraum großzügiger wirkt. Zudem fungieren Schiebetüren als Raumtrenner, da sie auch offenstehend gut aussehen. Die perfekte Lösung für eine neue moderne Raumgestaltung, die auch alten Räumen ein neues frisches Gefühl verleiht.

SCHIEBETÜREN VORTEILE AUF EINEN BLICK

- kein Schwenkbereich – spart Platz
- Tür kann hinter Möbelstücken verschwinden
- stilvolle und elegante Art, Verbindung und Trennung von Räumen zu schaffen
- kein Zuschlagen bei Zugluft
- ideal für barrierefreies Wohnen
- größere Abmessungen möglich als bei Drehtüren

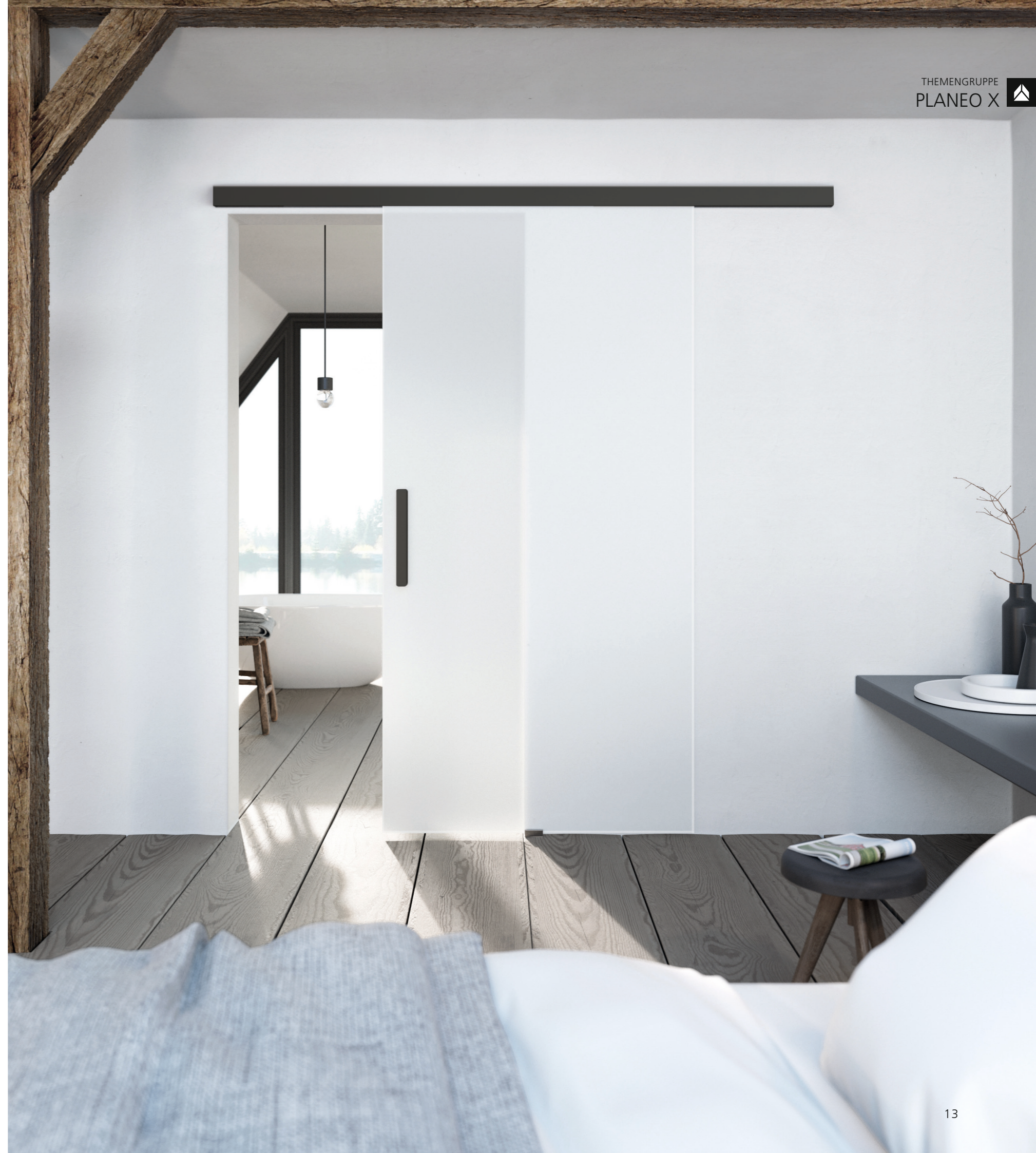

LOFTCHARAKTER

Schiebetürsystem PLANEО X LOFT ist eine elegante Interpretation historischer Industriefassaden. Denkt man an das Dessauer Bauhaus, so fällt einem sofort das Werkstattgebäude mit seiner imposanten Glasfassade ein. Sie war durch ein feines, schwarzes Raster gegliedert und prägte den Begriff vom „gläsernen Bauhaus“.

Funktional betrachtet, diente die Glasfläche zur Belichtung der Werkstätten. Ihre symbolische Bedeutung wird unterschiedlich interpretiert. So heißt es, beispielsweise, dass durch die Transparenz eine Art Schaufenster geschaffen werden sollte. Das Wirken im Bauhaus-Inneren sollte für die Außenwelt wahrnehmbar sein und im Austausch stehen.

Möchten Sie mehr Helligkeit in Ihr Zuhause bringen, ist das PLANEО X LOFT-SYSTEM die perfekte Möglichkeit, natürlichem Tageslicht freien Fluss durch Ihre Wohnräume zu ermöglichen und Flächen optisch größer wirken zu lassen.



SCHUTZ MIT STIL
1 mm starke Alustreben
liegen auf dem Glas auf.

PLANEО X LOFT DESIGNVARIANTEN:



4 LINIEN
Der Abstand der horizontalen Sprossen wird immer aufgeteilt, so dass fünf gleich große Felder entstehen.



SPROSSEN
Bei dem Dekor ist die vertikale Sprosse grundsätzlich mittig.



INDIVIDUAL (Beispiel-Abbildung)
Individuelle Lösungen auf Anfrage möglich



Abb.: Schiebetür-Set PLANEО X LOFT (Griffstangen und Gestürrahmen im Set enthalten)

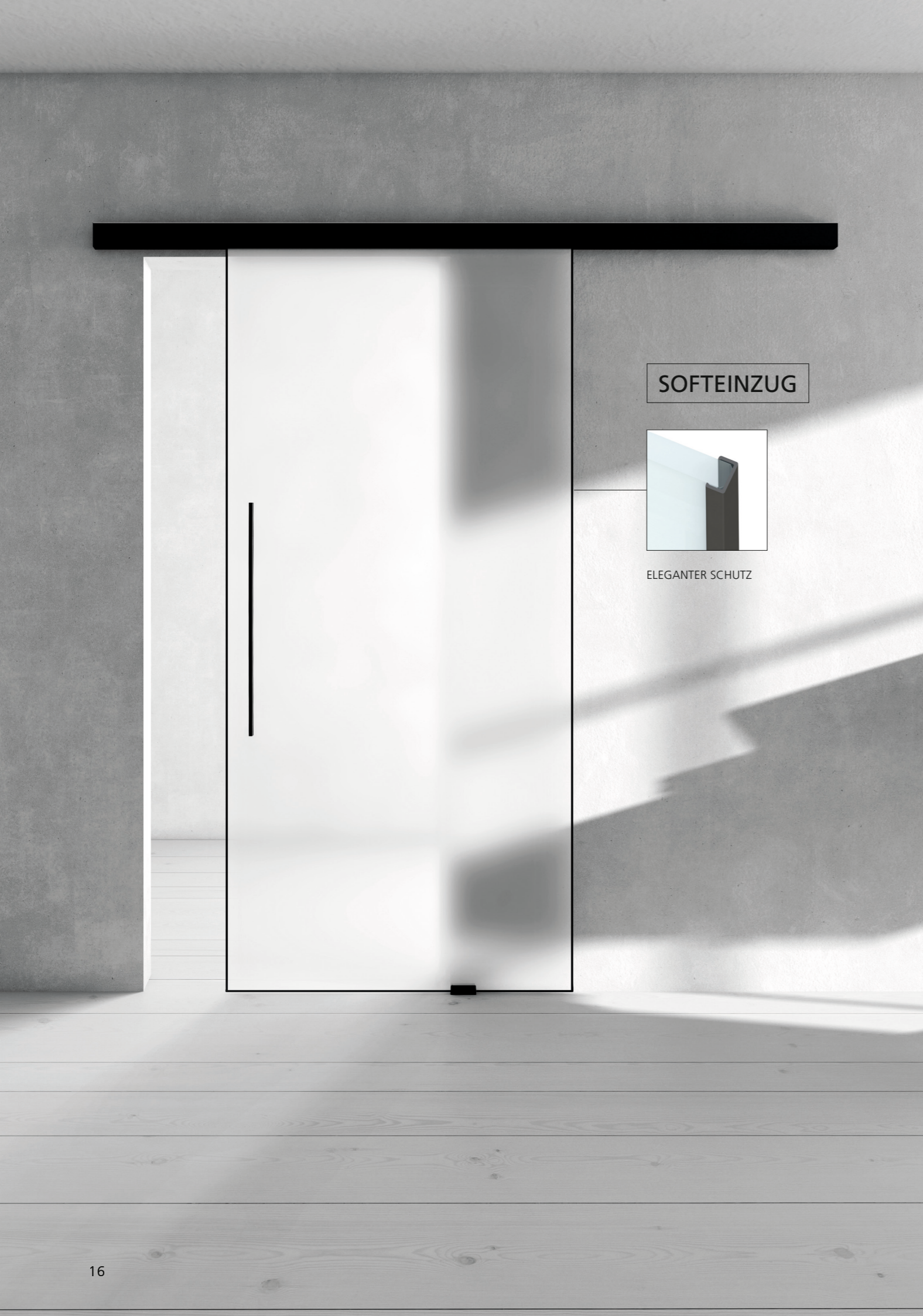

SOFTEINZUG



ELEGANTER SCHUTZ

EIN FILIGRANES STATEMENT

Ein filigranes Rahmenprofil von nur 6 mm Breite umzeichnet die Glasfläche des Schiebetürsystems PLANE0 X AIR. Sein mattes Schwarz steht im Kontrast zur strahlend weißen Glasfläche. Neben dem ästhetischen Wert bietet das Profil zusätzlichen Schutz für die Glaskante.

Die minimalistische, ebenfalls schwarze Griffleiste wurde im Design abgestimmt – nicht mehr als eine feine, grafische Linie erfüllt alle Funktionen. Die verdeckte Laufschiene des Schiebetürsystems birgt technischen Komfort, beispielsweise einen Softeinzug.



PLANE0 X AIR – PREISGEKRÖNTES DESIGN
MIT DEM SICH RAUMÜBERGÄNGE
WAHRHAFT INSZENIEREN LASSEN

- zusätzlicher Schutz der Glaskante durch bessere Sichtbarkeit der Glastür
- variable Türgrößen möglich
- optional mit oder ohne Softeinzug
- in drei Oberflächen erhältlich



PLANE0 X AIR Graphitschwarz



PLANE0 X AIR Kaschmirgrau



PLANE0 X AIR Edelstahl matt



PLANEO X AIR SILENT VORTEILE AUF EINEN BLICK

- schallhemmend, vergleichbar mit einer Holztür
- dichtet gegen Dämpfe und Gerüche ab, ideal für Küche und Bad
- verhindert Zugluft, Wärme bleibt im Raum
- mehr Privatsphäre durch seitlichen Sichtschutz
- System von außen unsichtbar, der puristische Look der Tür bleibt erhalten

DIE TECHNIK – MAXIMAL EFFEKTIV, MINIMAL SICHTBAR

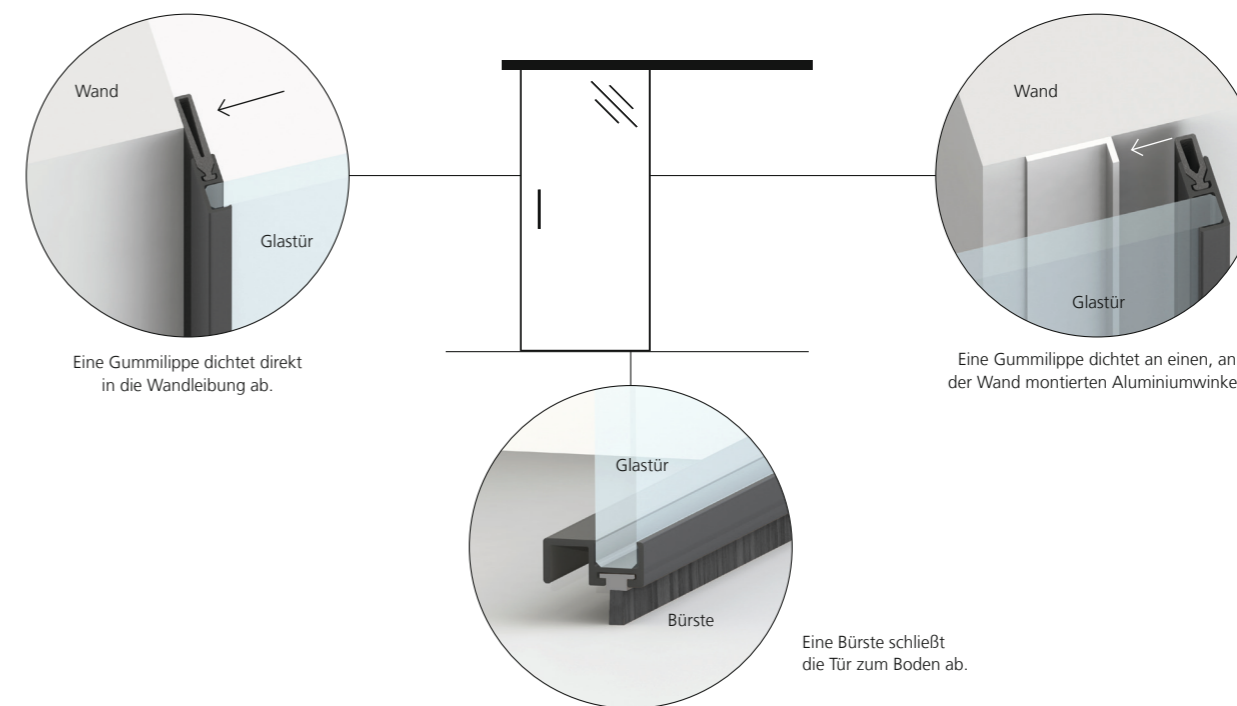

DIE SCHIEBETÜR, DIE ABDICHTET. PLANEO X AIR SILENT

DICHTSYSTEM FÜR SCHIEBETÜREN

Die fehlende Abdichtung war bisher oft das Argument gegen eine Schiebetür. Selbst wenn der elegante Look und die weiteren Vorzüge, wie Barrierefreiheit und Platzersparnis überzeugen würden. Mit PLANEO X AIR SILENT ist dieses Problem nun gelöst!

VIelfÄLTIGE ANWENDUNG



KÜCHE

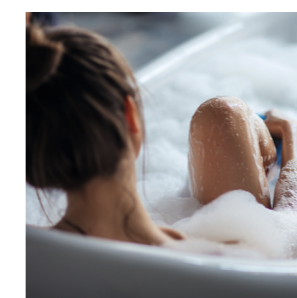

BAD



HOME OFFICE



HOBBYRAUM



Glastürsystem PLANEО X AIR mit Griffstange GS 49017 Graphitschwarz

SCHIEBEN. SCHLIESSEN. ABSCHLIESSEN.

Mit der filigranen Griffstange PLANEО X GS 49017 in minimalistischem Design werden Schiebetüren sogar abschließbar (Design: Studio Relvao Kellermann). Die perfekte Verbindung von smarter Technik und puristischem Design – das ist smart2lock. So wird Privatsphäre in Räumen mit Schiebetüren ermöglicht, damit Sie per Knopfdruck ungestört sein können. Perfekt für das Badezimmer. In drei Oberflächen erhältlich: Graphitschwarz, Kaschmirgrau und Edelstahl-Optik matt.

smart2lock
 by GRIFFWERK

- passend für PLANEО X 120
- nachrüstbar für PLANEО X 120
- Betrieb mit je zwei handelsüblichen AA und AAA Batterien (nicht im Lieferumfang enthalten)
- Montage der Griffstange durch Klebtechnik
- Batteriehaltedauer bei normaler Nutzung (20 Betätigungen á 5 min im verriegelten Zustand/Tag) ca. 4 Jahre
- Bedienelement befindet sich auf der Leiste, die Arretierung verdeckt in der Laufschiene

DIE VERRIEGELUNG
 erfolgt unsichtbar im Schiebesystem über einen elektrischen Drehmotor.

SIGNALÜBERTRAGUNG per Infrarotlicht wie bei einer Fernbedienung.

INNEN: Einfaches Verriegeln und Öffnen per Knopfdruck. Rot leuchtende LED zeigt an, ob die Tür verriegelt ist.

AUSSEN: Rot leuchtendes LED zeigt an ob die Tür verriegelt ist.

NOTENTRIEGLUNG:
 Schnelle und einfache Notentriegelung. Mit Panikfunktion: Notentriegelung auch rein mechanisch möglich, funktioniert immer und ohne Strom.

BATTERIESTATUS
 LEDs an der Griffstange und oben in der Schiene geben ein Blinksignal bei niedrigem Batteriestand. Ab dann kann die Verriegelung noch 50 mal betätigt werden.

BATTERIEWECHSEL
 Einfacher Austausch von Batterien an Griffstange und Verriegelung in der Schiene.

Griffstange PLANEО X GS 49017
 40 x 700 x 7 mm in Edelstahl matt, Graphitschwarz und Kaschmirgrau



PURISTO S mit Griff AVUS Kaschmirgrau

FORM FOLGT KOMFORT

INNOVATIVE SCHLIESSTECHNIK TRIFFT SMARTES DESIGN

Das weiter entwickelte Design dieses außergewöhnlichen Schlosskastens überzeugt in allen Aspekten. Deutlich reduzierte Außenmaße ergeben ein elegantes Erscheinungsbild mit viel Bedienkomfort – trotzdem ist es passend für Standard-Studio-bohrungen. Besonders komfortabel ist die 1-Hand-Schließmöglichkeit per smart2lock. Der Verriegelungsschieber liegt bequem in Daumenreichweite. PURISTO S bietet außerdem komfortable Justiermöglichkeiten: die Federkraft des Türgriffs lässt sich individuell einstellen und die Griffposition millimetergenau korrigieren. Nie war eine Verriegelung so dezent integriert.

ÜBERZEUGENDE ATTRIBUTE

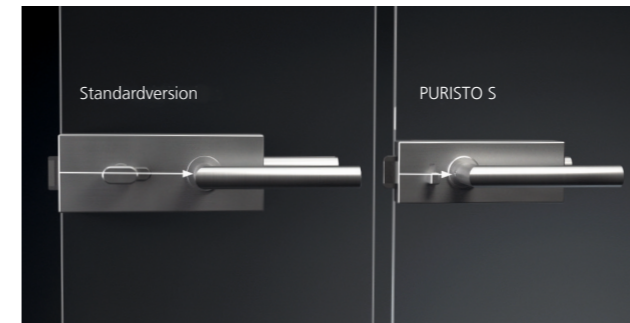

ELEGANZ
Deutlich kleiner als durchschnittliche Schlosskästen durch neu entwickelte Mechanik.



PRÄZISION
Nachjustierbarer Griff für immer perfekt ausgerichtete Türgriffe.



KOMFORT
Einstellbare Federkraft von leicht bis schwer für mehr persönlichen Bedienkomfort.



RUHE
Der Kunststoffeinsatz in der Flüsterfalle sorgt für leises Schließen.

TECHNISCHE EIGENSCHAFTEN

- passt auf Standardbohrungen (Studio)
- mit einer Variante rechts und links schließend einsetzbar
- vorbereitet für 8 mm; optional für 10 mm Glas
- Studio-Schlosskasten mit 16 und 18 mm Drückerführung
- 3-fache Drückerführung garantiert stabile Griffführung
- Set mit 3-tlg. Bändern inkl. Rahmenteile Holz
- in Anlehnung an DIN EN 12209 auf 200.000 Zyklen getestet
- Schlosskastencover aus Edelstahl

ZUM PRODUKTVIDEO
AUF GRIFFWERK.DE



ERHÄLTICH IN AUSFÜHRUNGEN



Unverschließbar (UV)



Profilzylinder (PZ)



WC-Verriegelung (WC)

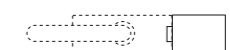

Gegenkasten (GK)



Komfortable 1-Handbedienung für die Schließmechanik, im Griff integriert und nicht im Schließzylinder.



Puristo S mit Griff AVUS Kaschmirgrau

VIelfÄLTIGE ANWENDUNG



SCHLAFZIMMER



HOME OFFICE

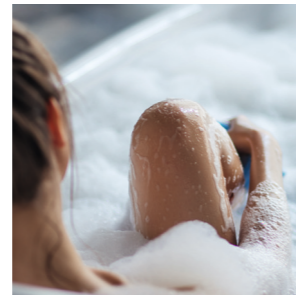

BAD



JUGENDZIMMER

SMART2LOCK VORTEILE AUF EINEN BLICK

- ungestört mit einem Klick – Privatsphäre für Räume mit Glastüren
- komfortable 1-Hand-Bedienung
- einfache Notentriegelung
- passend für alle Standardbohrungen (Studio)

VARIANTEN



SCHLOSSKASTEN PURISTO S UV
Edelstahl matt | inkl. 3-tlg. Bänder
hier mit Griff AVUS KGR (nicht im Set)



SCHLOSSKASTEN PURISTO S UV
Graphitschwarz | inkl. 3-tlg. Bänder
hier mit Griff AVUS KGR (nicht im Set)



SCHLOSSKASTEN PURISTO S UV
Kaschmirgrau | inkl. 3-tlg. Bänder
hier mit Griff AVUS KGR (nicht im Set)



SCHLOSSKASTEN PURISTO S SMART2LOCK
Edelstahl matt | inkl. 3-tlg. Bänder
hier mit Griff AVUS KGR (nicht im Set)



SCHLOSSKASTEN PURISTO S SMART2LOCK
Graphitschwarz | inkl. 3-tlg. Bänder
hier mit Griff AVUS KGR (nicht im Set)



SCHLOSSKASTEN PURISTO S SMART2LOCK
Kaschmirgrau | inkl. 3-tlg. Bänder
hier mit Griff AVUS KGR (nicht im Set)



SCHLOSSKASTEN PURISTO S PZ
Edelstahl matt | inkl. 3-tlg. Bänder
hier mit Griff AVUS KGR (nicht im Set)



SCHLOSSKASTEN PURISTO S PZ
Graphitschwarz | inkl. 3-tlg. Bänder
hier mit Griff AVUS KGR (nicht im Set)

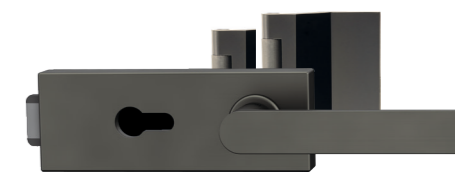

SCHLOSSKASTEN PURISTO S PZ
Kaschmirgrau | inkl. 3-tlg. Bänder
hier mit Griff AVUS KGR (nicht im Set)

AUCH ALS
MAGNET-
VARIANTE
ERHÄLTlich

PRODUKTÜBERSICHT

PLANEО X AIR



PLANEО X AIR
Edelstahl matt

PLANEО X AIR
Kaschmirgrau

PLANEО X AIR
Graphitschwarz

TECHNISCHE EIGENSCHAFTEN

- Einbaumaße analog PLANEО X 120
- Wand- oder Deckenmontage
- für ESG und VSG 8 und 10mm
- 1- und 2-flüglige Schiebetüranlagen
- maximales Glastürmaß: 1400 x 2500mm
- als Standard- und Sondermaß erhältlich
- mit Softeinzug erhältlich

PLANEО X AIR LOFT



PLANEО X AIR LOFT - 1
4 Linien

PLANEО X AIR LOFT - 2
Sprossen

PLANEО X AIR LOFT
Individual (Abbildung beispielhaft)

TECHNISCHE EIGENSCHAFTEN

- Einbaumaße analog PLANEО X 120
- Wand- oder Deckenmontage
- für ESG und VSG 8 und 10mm
- 1- und 2-flüglig, Ganzglasanlage
- maximales Glastürmaß: 1400 x 2500mm
- als Standard- und Sondermaß erhältlich
- mit Softeinzug erhältlich

PLANEО X AIR SILENT



PLANEО X AIR SILENT
Edelstahl matt

PLANEО X AIR SILENT
Kaschmirgrau

PLANEО X AIR SILENT
Graphitschwarz

TECHNISCHE EIGENSCHAFTEN

- passend für PLANEО X 120
- Wandmontage
- für ESG 8 mm
- maximales Glastürmaß: 1100x2200mm
- als Standard- und Sondermaß erhältlich
- mit Softeinzug erhältlich

GRIFFSTANGE PLANEО X SMART2LOCK

NEU

smart2lock
by GRIFFWERK

INTEGRIERTE SCHLIESSTECHNIK

- ungestört per Knopfdruck – Privatsphäre bei Schiebetüren
- komfortable 1-Hand-Bedienung
- einfache Notentriegelung und mechanische Paniköffnung
- passend für alle PLANEО X 120 und nachrüstbar
- Besetzt-Anzeige durch LED
- sehr lange Batterielaufzeit
- ohne Elektromog

Einfaches Verriegeln und Öffnen per Knopfdruck. Rot leuchtende LED zeigt an ob die Tür verriegelt ist.

PLANEО X GS 49017
smart2lock
Graphitschwarz
Edelstahl matt
Kaschmirgrau
11 x 700 x 18 mm

GRIFFSTANGEN

LUCIA GST
Graphitschwarz
Edelstahl matt
Kaschmirgrau
40 x 550 x 58 mm

PLANEО X GS 49011
Graphitschwarz
Edelstahl matt
Kaschmirgrau
11 x 700 x 18 mm

PLANEО X GS 49012
Graphitschwarz
Edelstahl matt
25 x 550 x 26,5 mm

PLANEО X GS 49013
Graphitschwarz
Edelstahl matt
25 x 550 x 29 mm

PLANEО X GS 49014
Griffstange/-leiste
Graphitschwarz
Edelstahl matt
25 x 550 x 29 mm

GRIFFMUSCHELN

CIRCLE
Edelstahl matt
Ø 60 mm
H: 10 mm

CIRCLE
Graphitschwarz
Ø 60 mm
H: 10 mm

CIRCLE
Kaschmirgrau
Ø 60 mm
H: 10 mm



SPIEL MIT MATTIERUNGEN

SECURIT

Einscheibensicherheitsglas (ESG) besteht aus einer einzelnen Glasscheibe, die während der Produktion durch Erhitzen auf eine hohe Temperatur gebracht wird und dann schnell abgekühlt wird. Dadurch wird das Glas widerstandsfähiger gegenüber äußeren Einflüssen und Brüche werden vermieden oder reduziert.

Die matte Oberfläche bei satinieren Glastüren auf DIAMANT Basis, reflektiert Licht ähnlich einer strahlenden Kristallfläche. Die pure Materialwirkung. Ungetrübbtes, natürliches Tageslicht fließt in weitere Räume und verbindet Funktionsbereiche des Wohnens zu großzügigen, offenen Raumeindrücken.

Bei der Glastüre SATINOVO ICE DIAMANT sind beide Seiten opac, was dem Ganzen noch einen blickdichteren Touch verleiht.

Besonders zart zeigt sich die Lichtwirkung im teilmattierten Verlauf auf der Glastür SATINOVO DIAMANT FLOW. Die stufenlose Transparenz im oberen und unteren Bereich verleiht der Tür ihre Leichtigkeit und bietet dennoch Sichtschutz durch den breit mattierten Streifen in der Mitte – edel und funktional zugleich.



SATINOVO ICE DIAMANT
beidseitig mattiert



SATINOVO DIAMANT
einseitig mattiert



SATINOVO DIAMANT FLOW
teil mattiert

ZEITLOS SCHÖN

LASERTECHNIK

Dank innovativer Lasertechnik können besonders feine und haptisch reizvolle Texturen sowie plastische, fotorealistische Verläufe auf Glas graviert werden. Die Oberflächen sind dauerhaft beständig und gut zu reinigen.

Feinste, quer verlaufende Linien in variablen Abständen kennzeichnen das Design dieser Glastüren. Die grafische Gestaltung betont die Horizontale und wirkt dabei zeitlos und klar.

Wechselnde Lichtwirkung macht Glastüren zum stilvollen Wohnakzent. Dabei sind sie wahre Protagonisten und können die Raumwirkung völlig verändern. Ein ganz beeindruckender Kontrast entsteht durch das Zusammenspiel der Lasertechnik mit Graugläsern.

AUF DIAMANT BASIS



SECURIT DIAMANT
LT_604



SECURIT SATINOVO DIAMANT
LT_604



SECURIT DIAMANT
LT_605



SECURIT SATINOVO DIAMANT
LT_605



Abb.: Glastür SECURIT PARSOL GRAU LT_604

FÜR QUERDENKER

SICHERHEIT

ESG ist ein spezielles Sicherheitsglas. Im Gegensatz zu herkömmlichem Glas, das bei Bruch in scharfe Scherben zerbrechen kann, zerfällt ESG bei einem Bruch in kleine stumpfe Scherben. Dies verringert das Verletzungsrisiko erheblich.

Besonderer Reiz entsteht durch den Wechsel aus matten und transparenten Bereichen, die Durchblick gestatten.

Ob vertikal oder horizontal gestreift, entscheiden Sie nach Gusto. Querstreifen verbreitern die Raumwirkung und strahlen Ruhe aus. Vertikal verlaufende Dekore betonen die Raumhöhe.

AUF DIAMANT BASIS

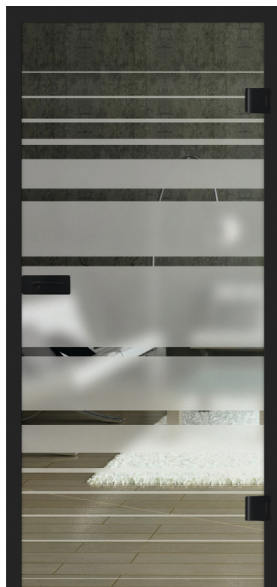

SECURIT LINES_509

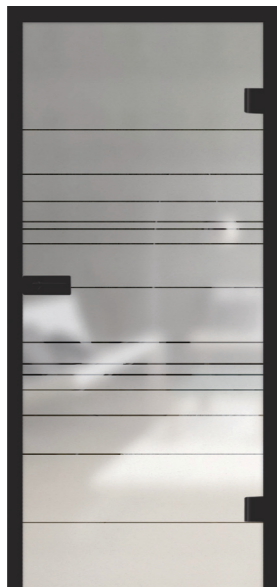

SECURIT LINES_570

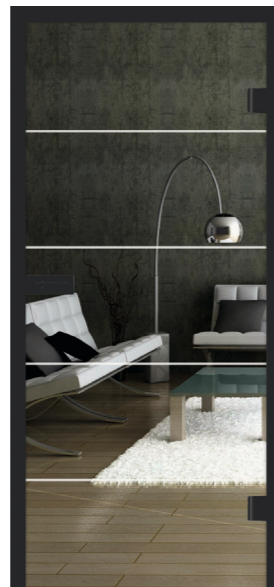

SECURIT LINES_FOUR_582



SECURIT LINES_FOUR_503





MODERNES LOFT DESIGN SCHLICHT UND ERGREIFEND

Spannungsvolle Kontraste – schwarz steht für Eleganz und Seriosität.
Mit diesem Design schaffen Sie einen gewissen Weitblick, aber die
Modernität lässt sich auch mit etwas Sichtschutz perfekt kombinieren.

NACHHALTIG

Glas ist ein nachhaltiges Material.
Wenn es sorgfältig behandelt wird, kann
es Jahrzehnte oder sogar Jahrhunderte
halten. Es ist vollständig recycelbar und
kann immer wieder verwendet werden,
ohne dass die Qualität beeinträchtigt
wird. Das Recycling von Glas spart
Energie und Rohstoffe.



SECURIT LOFT MATT
SPROSSENOPTIK



SECURIT LOFT MATT 4-LINIEN



SECURIT LOFT MATT



SECURIT LOFT
SPROSSENOPTIK



SECURIT LOFT 4-LINIEN



SECURIT LOFT

SICHERE ÄSTHETIK

STADIP

Bei VSG liegt eine PVB-Folie eingebettet zwischen zwei thermisch vorgespannten Sicherheitsgläsern. Ein echtes Plus an Sicherheit, denn im Falle eines Bruchs bleiben die Bruchstücke an der Folie haften. Beide Seiten sind leicht zu reinigen. Hochwertiges VSG Glas überzeugt zudem mit besseren Schallschutzeigenschaften.

VSG-Glas brilliert durch einen noch höheren Sicherheitsaspekt. Im Falle eines Glasbruchs haften die Bruchstücke an der innenliegenden, reißfesten Folie. Diese gewährleistet die sogenannte Resttragfähigkeit, was bedeutet, dass die Tür in der Verankerung hängen bleibt. ARBONIA GLASSYSTEME STADIP bestehen aus je zwei thermisch vorgespannten Sicherheitsgläsern, diese allein weisen eine sehr hohe Temperaturwechselbeständigkeit und Biegezugfestigkeit auf. Gerade für Familien geht Sicherheit vor, daher ist hier VSG-Glas die richtige Entscheidung.

Auch ästhetisch hat VSG-Glas einiges zu bieten. Die innenliegende Folie kann transparent, lichtdurchlässig oder sogar blickdicht sein. So können Farbtonalitäten im Interieur gesteuert werden und auch der gewünschte Grad an Sichtschutz kann frei gewählt werden.

AUF DIAMANT BASIS



STADIP POLAR WHITE
(beidseitig hochglänzend)



STADIP ABSOLUT BLACK
(beidseitig hochglänzend)



STADIP ICE GREY
(beidseitig mattiert)



STADIP ICE DIAMANT
(beidseitig mattiert)



Abb. Glastür STADIP ICE DIAMANT

GRAUNUANCEN

Ob kühles Morgengrauen, warme Mittagssonne oder mystischer Mondschein, jede Tageszeit lässt Räume „in neuem Licht“ erscheinen. Glastüren geben diesem Lichtspiel Raum.

PARSOL GRAU heisst der von uns favorisierte Grauglas-Ton aus durchgefärbtem Einscheiben-Sicherheitsglas. SATINOVO GRAU steht für die Variante mit rückseitiger Mattierung.

PFLEGE

Neben der ästhetischen Wirkung bieten unsere Produkte auch praktische Vorteile. Glas ist ein robustes und pflegeleichtes Material, es ist langlebig und leicht zu reinigen.



SECURIT PARSOL GRAU



SECURIT SATINOVO GRAU

Abb.: Glastür hier mit Schlosskasten PURISTO und Griff JETTE CUT



GANZGLASANLAGEN: FÜR EINE KLARE SICHT AUF DAS LEBEN

Ganzglasanlagen sind eine moderne und elegante Lösung. Sie bieten ein nahtloses Erlebnis zwischen Innen- und Außenbereichen. Durch große Glasflächen wird der Raum mit Licht geflutet, damit können Sie eine einzigartige Atmosphäre in Ihrem Zuhause oder Büro schaffen.

GANZGLASANLAGEN VORTEILE AUF EINEN BLICK

- Hohe Transparenz, freien Blick auf Umgebung
- Natürliche Beleuchtung und einladende Atmosphäre
- Schaffen von größerem Raumgefühl
- Bieten Schall- und Wärmedämmung

SCHWINGENDE ELEGANZ FÜR JEDEN RAUM

Unser Pendeltürbeschlag ist die perfekte Wahl für alle, die modernes Design und Funktionalität miteinander vereinen möchten. Mit seinem zeitlosen und eleganten Aussehen ist dieser Türbeschlag die ideale Lösung für den Einsatz in allen Arten von Räumen, von Wohnungen und Büros bis hin zu Geschäften und Restaurants.



Edeltahl matt

Kaschmirgrau

Graphitschwarz

PENDELTÜRBESCHLAG VORTEILE AUF EINEN BLICK

- Keine Notwendigkeit einer Türzarge
- Integrierte Selbstschließfunktion
- Einfache und präzise Nulllageneinstellung
- Flexible Montage bei Renovierung und Neubauten





TRANSPARENZ TRIFFT AUF PRIVATSPHÄRE – UNSERE GLASTRENNWÄNDE FÜR EINE MODERNE RAUMAUFTEILUNG

Entdecken Sie die Schönheit und Eleganz von Ganzglasanlagen mit Blockzarge! Durch die Verwendung von Blockzargen wird eine hohe Stabilität und Langlebigkeit der Anlagen gewährleistet, ohne dass dabei Kompromisse bei der Optik eingegangen werden müssen. Unsere Ganzglasanlagen mit Blockzarge eignen sich perfekt für den Einsatz in Wohnräumen, Büros, Geschäften oder öffentlichen Einrichtungen.

GANZGLASANLAGEN MIT BLOCKZARGE VORTEILE AUF EINEN BLICK

- Stabilität und Robustheit
- Langlebigkeit
- Schall- und Wärmedämmung
- Verschiedene Farben und Oberflächen möglich

FARB- UND OBERFLÄCHENVIELFALT

Durch die gezielte Oberflächenveredelung werden funktionale wie auch dekorative Eigenschaften der Aluminiumprofile wie zum Beispiel Korrosionsschutz, Verschleißschutz, Glanzgrad und Farbe erhöht. Hierbei steht die Pulverbeschichtung mit farbig deckenden Kunststoffschichten nach RAL, DB und NCS Farbscala, sowie das Eloxalverfahren für eine natürliche, samtglänzende Metalloptik zur Verfügung.

Die Oberflächen aller in der Architektur verwendeten Werkstoffe unterliegen in gleicher Weise einer Beanspruchung durch Benutzer, Umgebungsfaktoren und Witterungseinflüssen. Eine regelmäßige Pflege der Oberflächen mit geeigneten Mitteln ist daher selbstverständlich und verlängert mit geringem Aufwand die Lebensdauer und das Erscheinungsbild der Profile.

Unsere Standards:



Weitere Wahlmöglichkeiten:

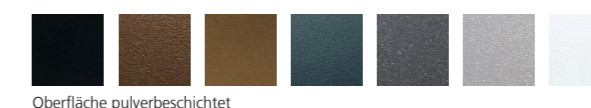

INDIVIDUALITÄT

Individuelle Gestaltung gibt uns die Möglichkeit, unsere Persönlichkeit und unseren Stil zum Ausdruck zu bringen.

Eine Möglichkeit, die Umgebung auf unsere Bedürfnisse anzupassen und die Lebensqualität zu verbessern. Also trau dich, deine Kreativität zu nutzen und gestalte dein Leben auf deine eigene Art und Weise.

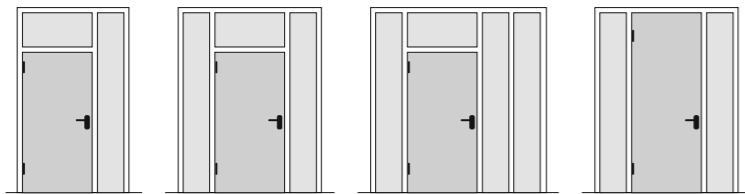

... und viele weitere Varianten





FUNKTIONALITÄT

Ganzglasanlagen bieten auch Flexibilität in Bezug auf Design und Funktionalität. Sie können als Trennwände, Raumteiler oder sogar als Teil von Möbeln eingesetzt werden. Mit der Möglichkeit, verschiedene Glasarten und -dicken sowie unterschiedliche Rahmen- und Halterungsoptionen zu wählen, können Ganzglasanlagen an nahezu jedes architektonische Design angepasst werden.

Unser System bietet Ihnen optional einen Rauch-, sowie Schallschutz bis SSK2. Das bedeutet, dass Sie von einer reduzierten Geräuschkulisse in Ihrer Umgebung profitieren und somit eine angenehmere Atmosphäre schaffen können.

SCHLOSSKÄSTEN FÜR DREHTÜREN

PURISTO S



FABRICO & SMILE

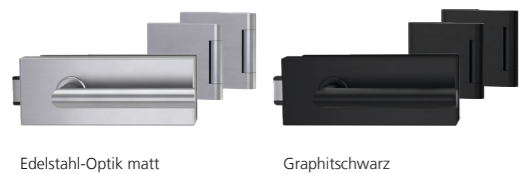

QUATTRO



MAGNETSCHLIESSTECHNIK



Absolut leise, kein Anschlagen.
Kein sichtbares Schließblech
auf der Zarge notwendig



Die leiseste und stilvollste Art, Glastüren zu schließen.
Der Magnetmechanismus schließt sicher und sanft ohne
Anschlagen der Falle. Ein Anschlagblech an der Zarge ist
nicht notwendig.

FLÜSTERFALLE



abgesoftete
Komfortschließe

Flüsterleises Schließen – Flüsterfallen sind mit
speziellen Kunststoffflächen auf der Falle aus-
gestattet, die das Anschlagen der Metallfalle
auf den Rahmen wirkungsvoll abdämpfen.

GLASSCHLOSSKÄSTEN – MEHR QUALITÄT

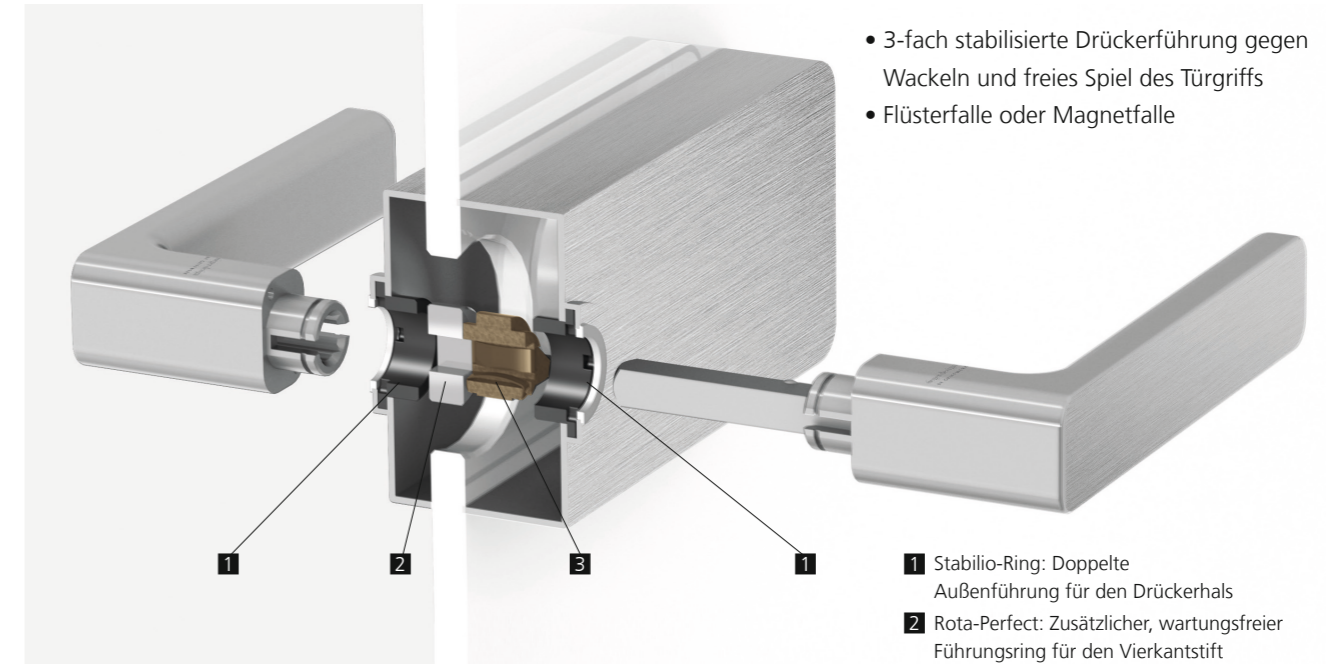

- 3-fach stabilisierte Drückerführung gegen Wackeln und freies Spiel des Türgriffs
- Flüsterfalle oder Magnetfalle

- 1 Stablio-Ring: Doppelte Außenführung für den Drückerhals
- 2 Rota-Perfect: Zusätzlicher, wartungsfreier Führungsring für den Vierkantstift
- 3 Doppelte Klemmnuss gibt dem Griff stabilen Halt



Erhältlich ab 07.2023:
UNSER
PRODUKTKATALOG
DUSCHLÖSUNGEN

BESCHLÄGE FÜR SCHIEBETÜREN

ZUBEHÖR SORTIMENT

Zu weiterem Zubehör, wie Feststellsets und Abstandshalter aus dem ARBONIA-Sortiment, berät Sie Ihr Fachhändler.

SCHIEBETÜRBESCHLAG PLANEО X 60 | PLANEО X 80 PRO | PLANEО X 120

FÜR GLAS- ODER HOLZTÜREN

Schiebetürsysteme sind dekorativ und schaffen Raum. Das Beschlag-System PLANEО X ist dabei ultraflach und hochflexibel. In der Holzvariante sind Beschlag und Tür flächenbündig. Alle Varianten sind mit Positionsarretierungen ausgestattet, die ein Nachrollen der Türen ausschließt. Für Glastüren ist eine Variante mit Soft-Einzug erhältlich. Einige Varianten sind in 5 unterschiedlichen Oberflächen erhältlich:

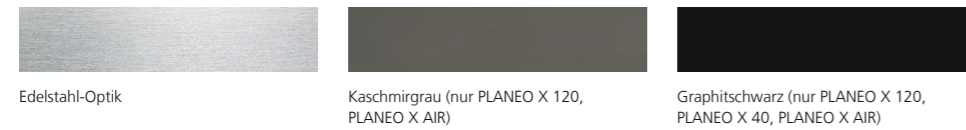

Edelmetall-Optik

Kaschmirgrau (nur PLANEО X 120, PLANEО X AIR)

Graphitschwarz (nur PLANEО X 120, PLANEО X 40, PLANEО X AIR)



ALLE SYSTEME AUCH
MIT SOFTEINZUG ERHÄLTICH



PLANEО X 60

PLANEО X 80 PRO

PLANEО X 120

Tragkraft	bis 60 kg	bis 80 kg	bis 120 kg
In Ausführung für Glastüren	✓	✓	✓
In Ausführung für Holztüren	✓	✓	✓
Farben: Edelmetall matt-Optik /C31, Kaschmirgrau, Graphitschwarz	✓	✓	✓
Softeinzug beidseitig erhältlich	✓	✓	✓
PLANEО SILENT kompatibel	✓	✓	✓
PLANEО AIR kompatibel	✓	✓	✓
PLANEО AIR LOFT kompatibel	✓	✓	✓
Griffstange smart2lock kompatibel	✓	✓	✓
Distanzprofile 12,5 und 18,5 mm erhältlich	✓	✓	✓
Standardlängen 2000 mm, 2200 mm	✓	✓	✓
Variable Länge bis 4000 mm möglich	✓	✓	✓
In Ausführung für Wandmontage	✓	✓	✓
In Ausführung für Deckenmontage	✓	✓	✓
Montage vor der Zarge möglich	✓	✓	✓
2-flügelige Anlagen möglich	✓	✓	✓
Montage mit Seitenteil / Oberlicht möglich	✓	✓	✓
Für Glasstärken	8 mm	8 und 10 mm	8 und 10 mm

PLANEО X LOFT



DESIGNVARIANTE: 4 Linien

DESIGNVARIANTE: Sprossen

DESIGNVARIANTE: Individual (Beispiel-Abbildung)

PLANEО X AIR & PLANEО X AIR SILENT



GRIFFMUSCHELN & -STANGEN



CIRCLE
Graphitschwarz, Kaschmirgrau, Edelmetall matt
Ø 60 mm H: 10 mm



PLANEО X GM_49111
Graphitschwarz mit Kupfer- oder Messing-Kern



R8-QUATTRO
Edelmetall matt



R8-SQUARE
Edelmetall matt



PURE SENSА
Edelmetall matt
40 x 350 x 58 mm



PURE SENSА Griffleiste
Edelmetall matt
40 x 350 x 7 mm



LUCIA GST
Graphitschwarz
Kaschmirgrau
Edelmetall matt
40 x 550 x 58 mm



PLANEО X GS 49011
Graphitschwarz
Kaschmirgrau
Edelmetall matt
40 x 700 x 7 mm



PLANEО X GS 49012
Graphitschwarz
Edelmetall matt
Kaschmirgrau
11 x 700 x 18 mm



PLANEО X GS 49013
Graphitschwarz
Edelmetall matt
25 x 550 x 26,5 mm



PLANEО X GS 49014
Graphitschwarz
Edelmetall matt
25 x 550 x 29 mm



PLANEО X GS 49014 Griffleiste
Graphitschwarz
Edelmetall matt
Kaschmirgrau
25 x 550 x 29 mm

BESCHLAGMONTAGE OHNE GLASBOHRUNG



Beschläge der Kollektion SENSА kommen ohne Glasbohrungen aus. Sie werden per sanfter, sicherer Klemmtechnik oder mittels Adhäsionstechnik (Klebetchnik) auf der ungebohrten Glasscheibe fixiert.

- maximale Kombinationsvielfalt im System
- mehr als 60 Beschlagvarianten zur Wahl
- spontan entscheiden und gleich mitnehmen, ohne Wartezeiten
- Bemaßungsfehler für Bohrungen ausgeschlossen
- einfachste Montage mit Platzierungsschablonen
- jederzeit veränderbar, flexibel anzupassen

GLASTÜREN-ÜBERSICHT



SATINOVO ICE DIAMANT
beidseitig mattiert

SATINOVO DIAMANT
einseitig mattiert

SATINOVO DIAMANT FLOW
teil mattiert

AUF DIAMANT BASIS



SECURIT DIAMANT LT_604

SECURIT SATINOVO DIAMANT LT_604

SECURIT DIAMANT LT_605

SECURIT SATINOVO DIAMANT LT_605

AUF DIAMANT BASIS



SECURIT LINES_509

SECURIT LINES_570

SECURIT LINES_FOUR_582

SECURIT LINES_FOUR_503



SECURIT LOFT MATT SPROSSENOPTIK

SECURIT LOFT MATT 4-LINIEN

SECURIT LOFT MATT

SECURIT LOFT SPROSSENOPTIK

SECURIT LOFT 4-LINIEN

SECURIT LOFT

AUF DIAMANT BASIS



STADIP POLAR WHITE
(beidseitig hochglänzend)

STADIP ABSOLUT BLACK
(beidseitig hochglänzend)

STADIP ICE GREY
(beidseitig mattiert)

STADIP ICE DIAMANT
(beidseitig mattiert)



SECURIT PARSOL GRAU

SECURIT SATINOVO GRAU

Mehr Information
finden Sie unter



www.arbonia-glassysteme.de